

- (E)** Consejo para un correcto montaje del kit: No apretar los tornillos del todo hasta asegurarse que el KIT está correctamente colocado y alineado.
- (GB)** Advice for correct fitting of the kit: Do not fully tighten the screws until it is ensured that the KIT is correctly attached and aligned.
- (F)** Conseil pour un montage correct du kit: Ne pas serrer les vis avant d'être sûr que le KIT est correctement monté et ajusté.
- (D)** Hinweis für einen korrekten Einbau des Bausatzes: Ziehen Sie die Schrauben nicht ganz fest, bevor Sie sich nicht vergewissert haben, daß der Bausatz korrekt eingestellt und ausgerichtet ist.
- (I)** Consiglio per un montaggio corretto del kit: Non stringere del tutto le viti fin tanto non si è sicuri che il kit è collocato correttamente e allineato.

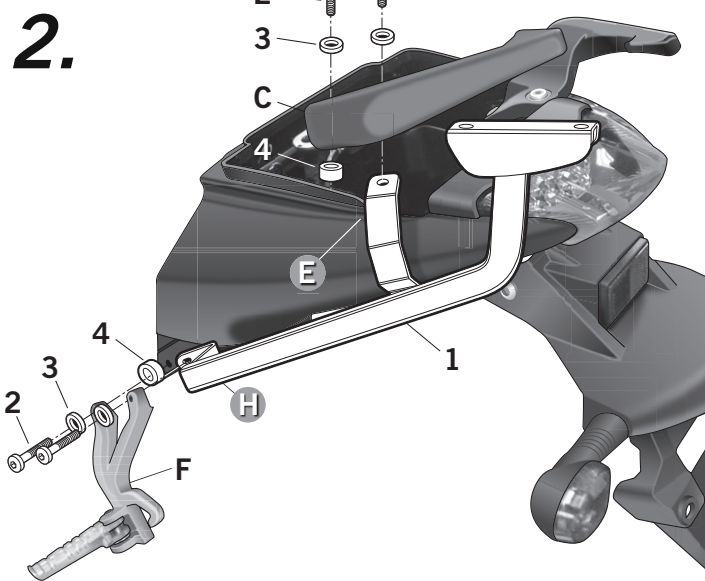
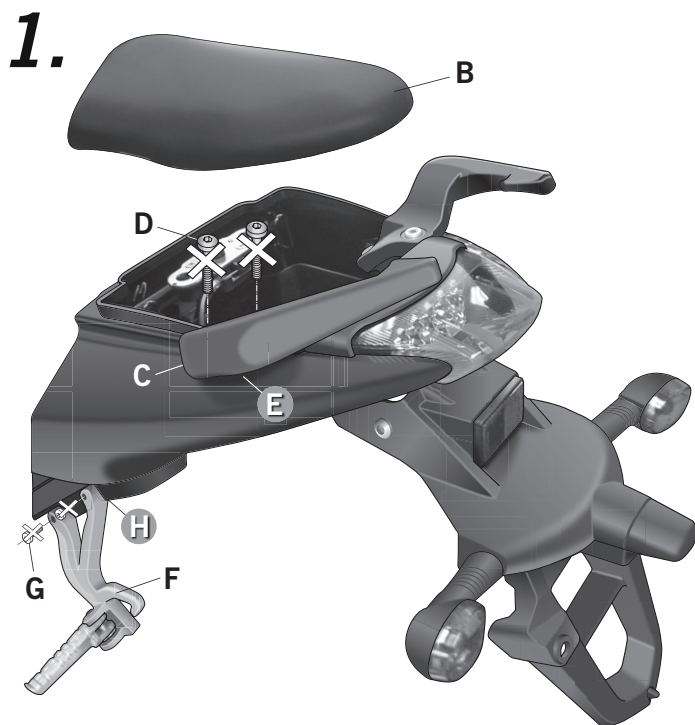

- (E)** Desmontar los asientos delantero (A) y el trasero (B). Desmontar el agarradero trasero (C), los tornillos (D) se desestiman (zona E). Desmontar las estriberas traseras (F), los tornillos (G) se desestiman (zona H).
- (GB)** Dismantle the front (A) and back (B) seats. Dismantle the back handgrip (C) and remove the screws (D) (zone E). Dismantle the back footrests (F) and remove the screws (G) (zone H).
- (F)** Démonter les sièges de devant (A) et de derrière (B). Démonter les poignées arrière (C) et retirer les vis (D) (zone E). Démonter les cale-pieds arrière (F) et retirer les vis (G) (zone H).
- (D)** Zu den Sitzen vorderes (A) und zum Hinterteil (B) auseinanderbauen. Den rückseitigen Handgriff (C) auseinanderbauen, das Schrauben (D) misestimate (Zone E). Die rückseitigen Steigbügel (F) auseinanderbauen, das Schrauben (G) misestimate (Zone H).
- (I)** Smontare i sedili anteriore (A) e posteriore (B). Smontare la maniglie posteriore dalla moto (C), scartare le viti (D) (zona E). Smontare le guarnizioni posteriori (F), ed eliminare i viti (G) (zona H).

- (E)** Montar el soporte KIT TOP (1) en zona (E), conjuntamente con el agarradero trasero (C) mediante los tornillos (2) y las arandelas (3). Colocar el distanciador (4) a modo de grueso. En zona (H) montar el soporte KIT TOP (1), conjuntamente con las estriberas traseras (F) mediante los tornillos (2) y las arandelas (3). Colocar el distanciador (4) a modo de grueso. Montar los asientos delantero (A) y el trasero (B).

- (GB)** Assemble the KIT TOP support (1) in zone (E) as well as the back handgrip (C) using screws (2) and washers (3). Place the spacer (4) by way of thickness. In the zone (H), assemble the KIT TOP support (1), as well as the back footrests (F) using screws (2) and washers (3). Place the spacers (4) by way of thickness. Assemble the front (A) and back (B) seats.

- (F)** Monter le support KIT TOP (1) en zone (E) ainsi que les poignées arrière (C) à l'aide des vis (2) et des rondelles (3). Placer l'entretoise (4) en guise d'épaisseur. En zone (H), monter le support KIT TOP (1) ainsi que les cale-pieds arrière (F) à l'aide des vis (2) et des rondelles (3). Placer l'entretoise (4) en guise d'épaisseur. Monter les sièges avant (A) et arrière (B).

- (D)** Unterstützungs-kit top (1) in Zone (E), zusammen mit dem rückseitigen Handgriff (C) mittels der Schrauben (2) und der Unterlegscheiben anbringen (3). Das Jackstay (4) als Stärke setzen. In der Zone (H), zum des Unterstützungs kit top anzubringen übersteigen Sie (1), zusammen mit den rückseitigen Steigbügel (F) mittels der Schrauben (2) und der Unterlegscheiben (3). Das Jackstay (4) als Stärke setzen. Um anzubringen konfrontieren die Sitze (A) und das Hinterteil (B).

- (I)** Montare il supporto KIT TOP (1) nella zona (E), insieme con il sedile posteriore (C) mediante le viti(2) e le rondelle (3). Colocare le distanziatore (4). Nella zona (H) montare il supporto KIT TOP (1), insieme con le guarnizioni posteriori (F) mediante le viti (2) ed le rondelle(3). Colocare le distanziatore (4). Smontare sedili anteriore(A) e posteriore (B).

COMPONENTES / PARTS / COMPOSANTES / EINZELBAUTEILE / COMPONENTI:

Pos.	Ref.	Cant.	
1	261285	1	Soporte kit top derecho - Right top kit support - Support kit top droit - Träger des rechten Top-Bausatzes - Supporto destro kit top
	261286	1	Soporte kit top izquierdo - Left top kit support - Support kit top gauche - Träger des linken Top-Bausatzes - Supporto sinistro kit top
2	304036	8	Tornillo M8 x 45 DIN 7380 - Screw - Vis - Schraube - Vite
3	303020	8	Arandela Ø8 - Washer - Rondelle - Scheibe - Rondella
4	260648	4	Distanciador Ø16 Ø9 x 5 - Spacer - Entre-toise - Abstandshalter - Distanziatore