

Sturzpad-Kit KAWASAKI Z 1000 SX ('11 -)  
Frame Slider Kit KAWASAKI Z 1000 SX ('11 -)

**Montagehinweise**

**ACHTUNG:** Die Montage dieses Produktes kann kompliziert sein und erfordert ein gutes technisches Verständnis. Wenn Sie unsicher sind, lassen Sie Montage und Wartung durch eine Fachwerkstatt durchführen. SW-MOTECH übernimmt keine Haftung für Schäden, die durch eine unsachgemäße Montage verursacht wurden.

Alle vom Motorrad gelösten Schrauben sind gemäß Herstellerangaben wieder zu montieren, oder mit von SW-MOTECH gelieferten Schrauben zu ersetzen. Falls nicht anderweitig definiert, diese Schrauben nach Tabelle anziehen.

|     |        |
|-----|--------|
| M6  | 9,6 Nm |
| M10 | 46 Nm  |

Gegebenenfalls Schrauben mit flüssiger Schraubensicherung einkleben.

Prüfen Sie nach 50 km alle Verbindungen auf festen Sitz.

**Technische Änderungen vorbehalten. Irrtümer ausgenommen.**

SW-MOTECH GmbH & Co. KG  
Ernteweg 8/10  
35282 Rauschenberg  
Germany

Tel. +49 (0) 64 25/8 16 8-00  
Fax +49 (0) 64 25/8 16 8-10

info@sw-motech.com  
www.sw-motech.com

**Mounting Instructions**

**ATTENTION:** The assembly of this product can be complicated and requires a good technical understanding. If you are not sure of how to do this, have a specialty garage perform the mounting and service. SW-MOTECH accepts no liability for damages caused by improper installation.

All screws, bolts and nuts, including all replacement hardware provided by SW-MOTECH, should be tightened to the torque specified in the OEM maintenance manual for your motorcycle. If no torque specifications are provided in the OEM maintenance manual, the following torques may be used:

|     |        |
|-----|--------|
| M6  | 9,6 Nm |
| M10 | 46 Nm  |

All screws, bolts and nuts should be checked after driving the first 50 km to ensure that all are tightened to the proper torque.

Medium strength liquid thread-locker (i.e., "Loctite") should be used to secure all screws, bolts and nuts.

**Subject to change. Not responsible for typos.**

1

Sturzpad  
Frame Slider



STP.00.590.001 02

Anzahl/ Pcs. 2

2

Logoplatte  
Logo Plate

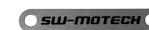

LOG.00.000.001 02

Anzahl/ Pcs. 2

3

Gewindefurchende  
Schraube  
Self-tapping Screw



M3 x 6 GEFU

Anzahl/ Pcs. 4

STP.00.590.10000/B

4

Anbaublech  
Mounting Bracket

linke Seite/left side

STP.o8.590.011 02

Anzahl/ Pcs. 1

8

Innensechskant-  
schraube  
Hexagon Socket Screw

FEINGEWINDE

M10 x 1,25 x 90 DIN 912

Anzahl/ Pcs. 1

15

Anbaublech  
Mounting Bracket

rechte Seite/right side

STP.o8.590.012 02

Anzahl/ Pcs. 1

24

Basisplatte  
Mounting Plate

STP.o0.590.003 02

Anzahl/ Pcs. 2

5

Senkkopfschraube  
Countersunk Screw

M6 x 20 DIN 7991

Anzahl/ Pcs. 1

9

Innensechskant-  
schraube  
Hexagon Socket Screw

FEINGEWINDE

M10 x 1,25 x 50 DIN 912

Anzahl/ Pcs. 1

12

Innensechskant-  
schraube  
Hexagon Socket Screw

M10 x 75 DIN 912

Anzahl/ Pcs. 1

16

Senkkopfschraube  
Countersunk Screw

M6 x 10 DIN 7991

Anzahl/ Pcs. 1

18

Innensechskant-  
schraube  
Hexagon Socket Screw

FEINGEWINDE

M10 x 1,25 x 80 DIN 912

Anzahl/ Pcs. 2

21

Innensechskant-  
schraube  
Hexagon Socket Screw

M10 x 45 DIN 912

Anzahl/ Pcs. 1

25

Adapterplatte  
Adapter Plate

STP.o0.590.002 00

Anzahl/ Pcs. 2

6

Gummidämpfer  
Rubber Element

VID.o0.M6.20-20C

Anzahl/ Pcs. 1

10

Unterlegscheibe  
Washer

A 10,5 DIN 125

Anzahl/ Pcs. 1

13

Unterlegscheibe  
Washer

A 10,5 DIN 125

Anzahl/ Pcs. 1

17

Gummidämpfer  
Rubber Element

VID.o0.M6.20-20C

Anzahl/ Pcs. 1

19

Unterlegscheibe  
Washer

A 10,5 DIN 125

Anzahl/ Pcs. 1

22

Unterlegscheibe  
Washer

A 10,5 DIN 125

Anzahl/ Pcs. 1

26

Innensechskant-  
schraube  
Hexagon Socket Screw

M6 x 40 DIN 912

Anzahl/ Pcs. 4

7

Distanzbuchse  
Spacer

Da:20 Di:6,4 h:9

Anzahl/ Pcs. 1

11

Distanzbuchse  
Spacer

Da:20 Di:10,5 h:5

Anzahl/ Pcs. 1

14

Bundbuchse  
Flanged Spacer

BB.250.200.105.500.060.01

Anzahl/ Pcs. 1

20

Unterlegscheibe  
Washer

A 10,5 DIN 125

Anzahl/ Pcs. 5

23

Distanzbuchse  
Spacer

Da:20 Di:10,5 h:20

Anzahl/ Pcs. 1

## Vorbereitung / Preparation

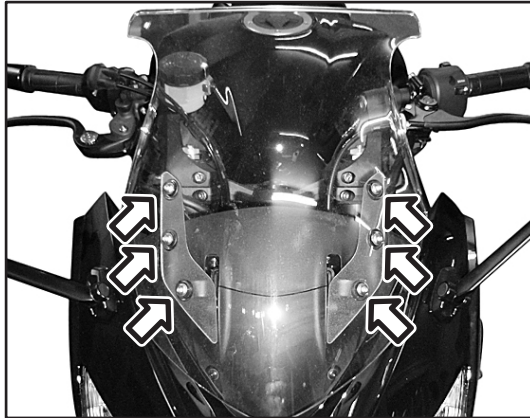

### Schritt 1

Lösen Sie die markierten Schrauben des Windschildes und entfernen Sie dieses.

Loosen the marked screws of the wind shield and remove it.

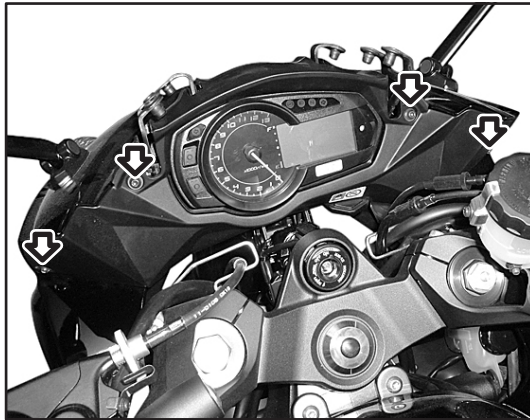

### Schritt 2

Lösen Sie die markierten Schrauben der Cockpitverkleidung und entfernen Sie diese vorsichtig.

Loosen the marked screws of the cockpit fairing and remove it carefully.

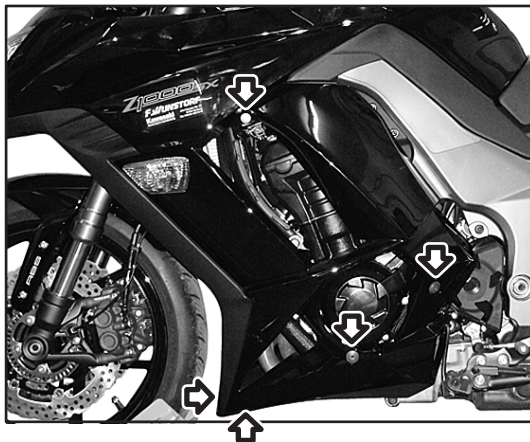

### Schritt 3

Lösen Sie die markierten Schrauben und Kunststoffdübel der linken Seitenverkleidung und entfernen Sie diese.

Loosen the marked screws and dowels of the left side cover and remove it.

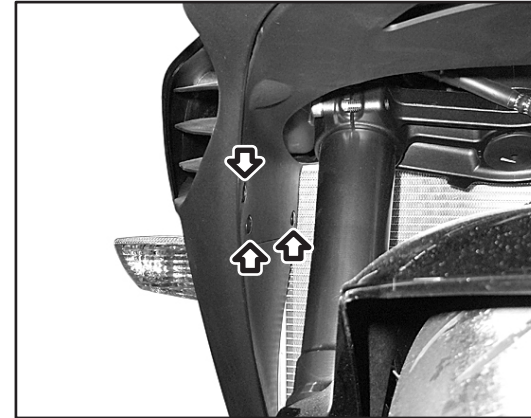

### Schritt 4

Lösen Sie beidseitig die gezeigten Kunststoffdübel der Seitenverkleidungen.

Loosen the shown dowels of the side covers at both sides of the motorcycle.

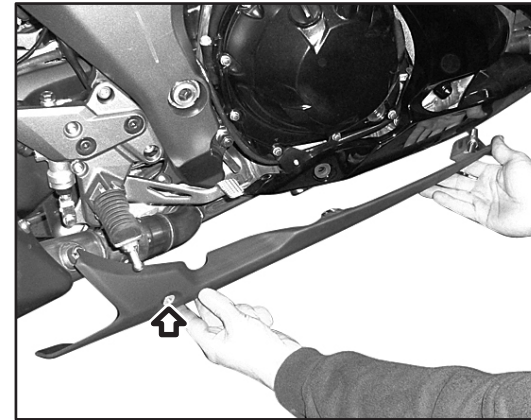

### Schritt 5

Lösen Sie die markierte Schraube der gezeigten Verkleidung und entfernen Sie diese.

Loosen the marked screw of the shown cover and remove it.



### Schritt 6

Lösen Sie die markierten Schrauben der rechten Seitenverkleidung und entfernen Sie diese.

Loosen the marked screws of the right side cover and remove it.

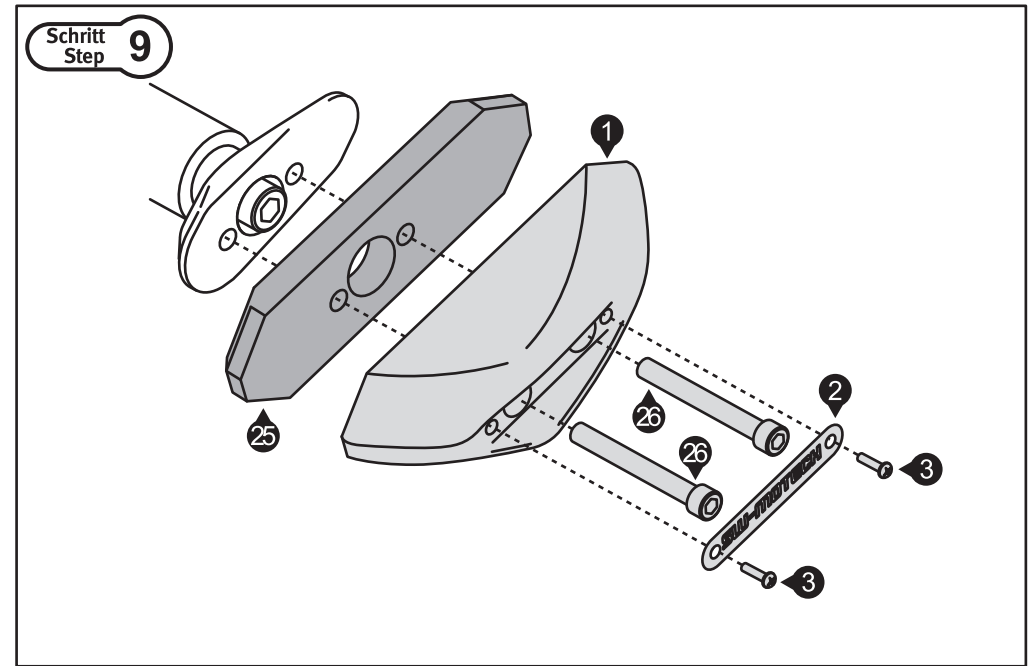
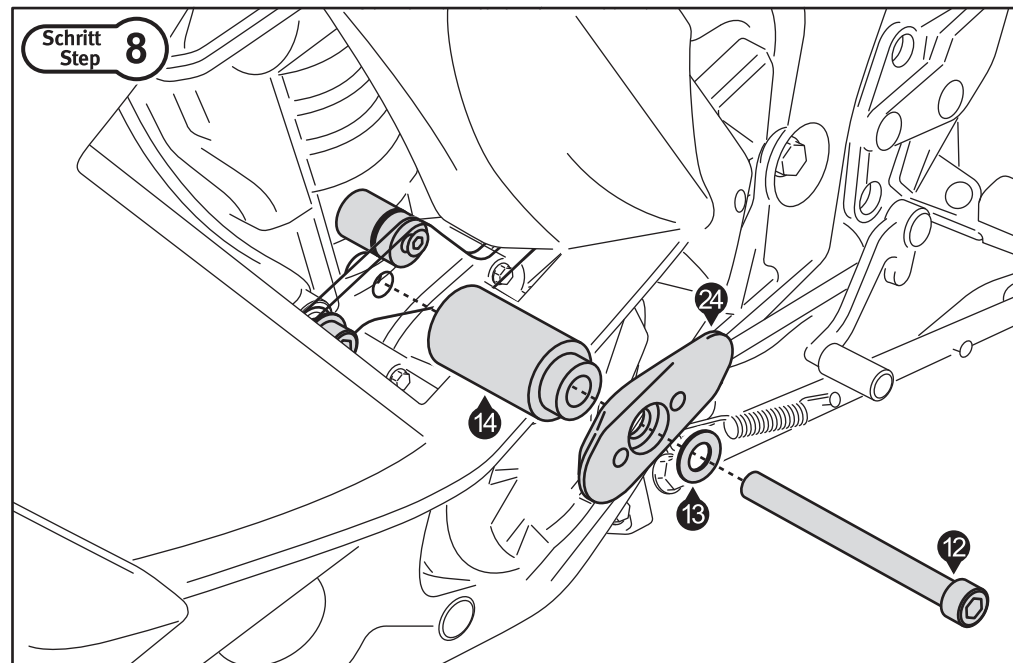
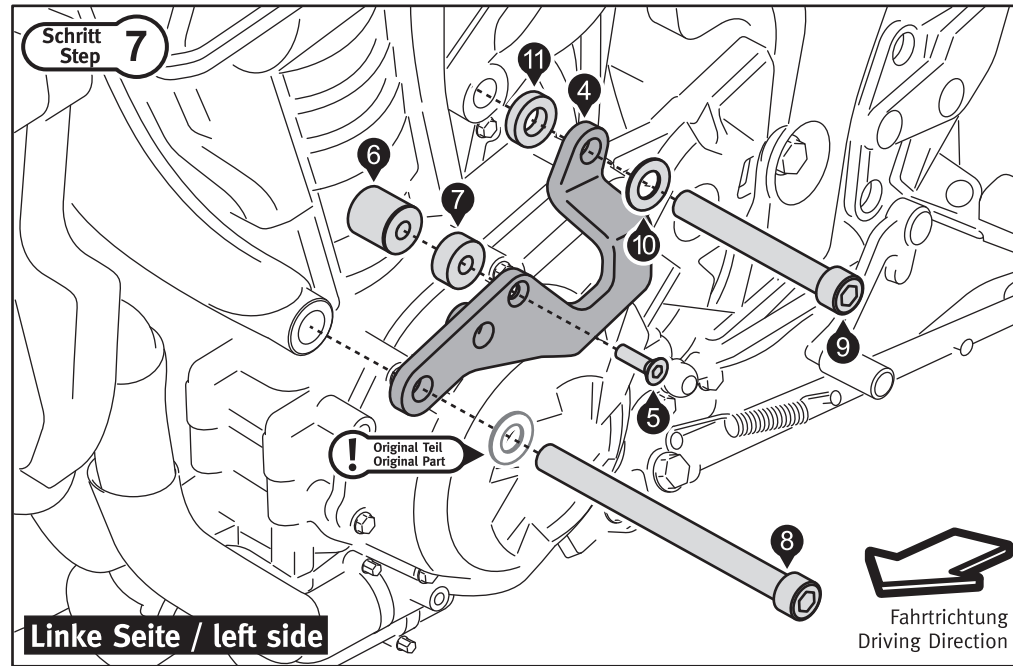

Verschrauben Sie das Anbaublech (4) auf der linken Fahrzeugseite, wie in **Schritt 7** gezeigt. Sichern Sie alle Gewinde unbedingt mit flüssiger Schraubensicherung. Ziehen Sie alle Schrauben an.

Montieren Sie nun die linke Seitenverkleidung. Montieren Sie die in **Schritt 8** gezeigten Teile. Richten Sie vor dem Anziehen der Schraube (12) die Basisplatte (24) entsprechend der Linienführung des Fahrzeugs aus. Sichern Sie alle Gewinde unbedingt mit flüssiger Schraubensicherung.

Verschrauben Sie nun die restlichen Teile, wie in **Schritt 9** dargestellt. Sichern Sie alle Gewinde unbedingt mit flüssiger Schraubensicherung.

Fasten the mounting bracket (4) first on the left side of the motorcycle, as shown in **step 7**. Use liquid thread locker to secure all threads. After all parts in **step 7** are aligned, tighten all screws.

Attach the left side cover. Install the parts shown in **step 8**. Do not fully tighten screw (12). Adjust the mounting plate (24) according to the alignment of the motorcycle. Now tighten screw (12). Use liquid thread locker to secure all threads.

Install the remaining parts as shown in **step 9**. Use liquid thread locker to secure all threads.

## Montage / Mounting

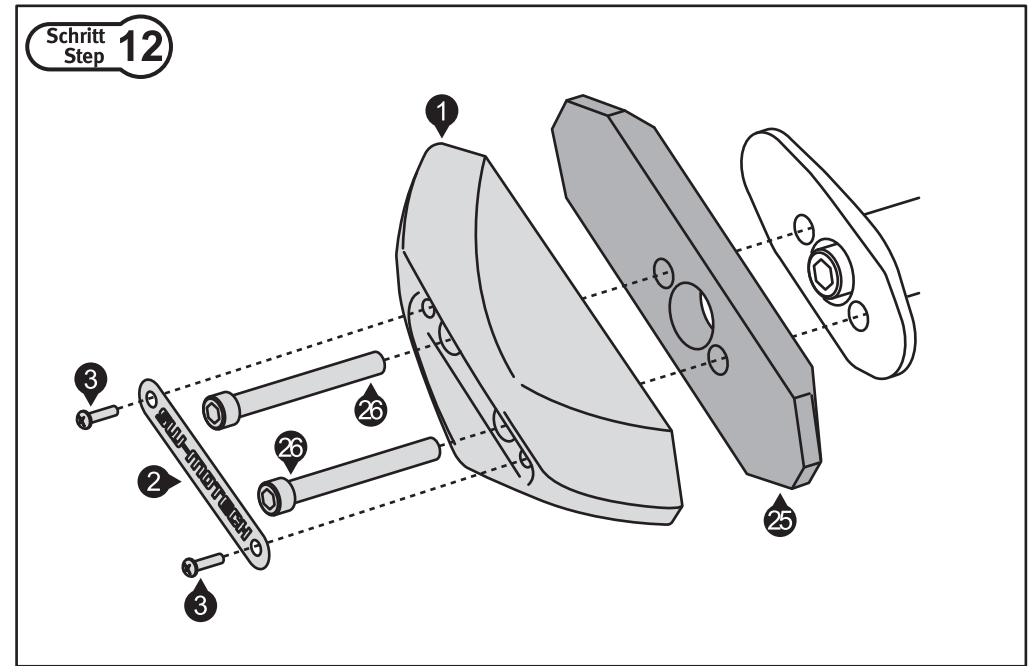
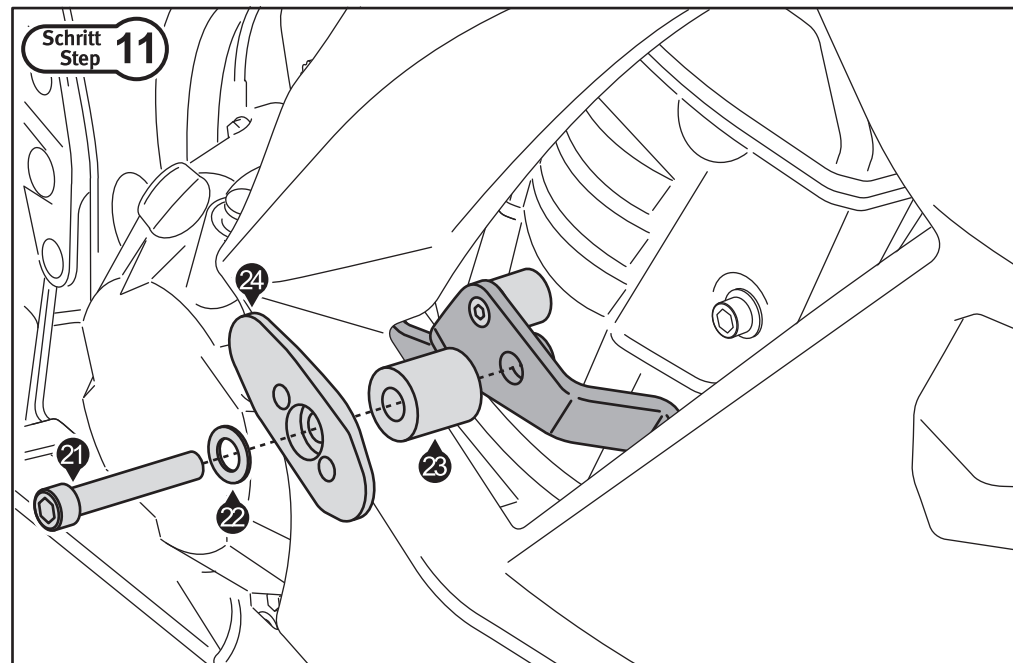
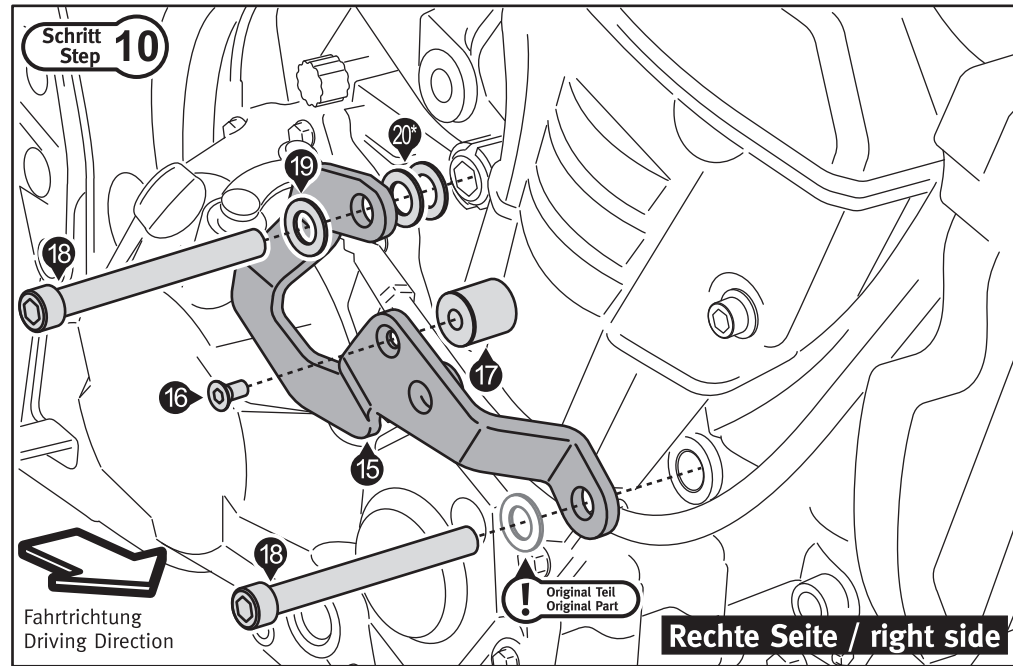

### MONTAGE / MOUNTING

Verschrauben Sie das Anbaublech (15) auf der rechten Fahrzeugseite, wie in **Schritt 10** gezeigt. Sichern Sie alle Gewinde unbedingt mit flüssiger Schraubensicherung. Ziehen Sie alle Schrauben an.

\* **ACHTUNG:** Aufgrund von werksbedingten Toleranzen kann es bei der Montage von Anbaublech (15) zu einer Ausgleichsnotwendigkeit kommen. Benutzen Sie bitte an der in **Schritt 10** gezeigten Stelle eine individuelle Anzahl an Unterlegscheiben (20), um die werksbedingten Toleranzen auszugleichen.

Montieren Sie nun die rechte Seitenverkleidung. Montieren Sie die in **Schritt 11** gezeigten Teile. Richten Sie vor dem Anziehen der Schraube (21) die Basisplatte (24) entsprechend der Linienführung des Fahrzeugs aus. Sichern Sie alle Gewinde unbedingt mit flüssiger Schraubensicherung.

Verschrauben Sie nun die restlichen Teile, wie in **Schritt 12** dargestellt. Sichern Sie alle Gewinde unbedingt mit flüssiger Schraubensicherung.

Montieren Sie nun alle in den **Schritten 1, 2 und 5** demontieren Teile wieder am Fahrzeug.

Fasten the mounting bracket (15) on the right side of the motorcycle, as shown in **step 10**. Use liquid thread locker to secure all threads. After all parts in **step 10** are aligned, tighten all screws.

\* **ATTENTION:** Due to manufacturer's tolerances, the spacing needed for attaching mounting bracket (15) may vary by a few millimeters. If needed, the extra washers (20) can be used to acquire the exact distance needed for proper installation.

Attach the right side cover. Install the parts shown in **step 11**. Do not fully tighten screw (21). Adjust the mounting plate (24) according to the alignment of the motorcycle. Now tighten screw (21). Use liquid thread locker to secure all threads.

Install the remaining parts as shown in **step 12**. Use liquid thread locker to secure all threads. Finally attach all parts removed in **steps 1, 2 and 5** on the motorcycle.