



## Spiegelverbreiterung/Mirror-Extender 6mm (rechts/links)

### Montagehinweise

Alle vom Motorrad gelösten Schrauben sind gemäß Herstellerangaben wieder zu montieren, oder mit von SW-MOTECH gelieferten Schrauben zu ersetzen. Falls nicht anderweitig definiert, diese Schrauben nach Tabelle anziehen.

M6	9,6 Nm
M8	23 Nm
M10	46 Nm

Gegebenenfalls Schrauben mit flüssiger Schraubensicherung einkleben.

Prüfen Sie nach 50 km alle Verbindungen auf festen Sitz.

M6	9,6 Nm
M8	23 Nm
M10	46 Nm

All screws, bolts and nuts should be checked after driving the first 50 km to ensure that all are tightened to the proper torque.

Medium strength liquid thread-locker (i.e., "Loctite") should be used to secure all screws, bolts and nuts.

### Allgemeine Betriebserlaubnis (ABE)

Bitte laden Sie nach Montage dieses SW-MOTECH Produkts das dazugehörige ABE-Dokument von unserer Internetseite herunter. Sollten Sie über keinen Internetzugang verfügen, rufen Sie uns bitte an.

Tel. +49 (0) 64 25/8 16 8-00 · [www.sw-motech.com](http://www.sw-motech.com)

### Mounting Instructions

SW-MOTECH products should be installed by a qualified, experienced motorcycle technician. If you are unsure of your ability to properly install a product, please have the product installed by your local motorcycle dealer. SW-MOTECH takes no responsibility for damages caused by improper installation.

All screws, bolts and nuts, including all replacement hardware provided by SW-MOTECH, should be tightened to the torque specified in the OEM maintenance manual for your motorcycle. If no torque specifications are provided in the OEM maintenance manual, the following torques may be used:

**1 Spiegelverbreiterung rechts**  
Mirror Extender right side



SVL.00.505.001  
Anzahl/ Pcs. 1

**2 Innensechskantschraube**  
Hexagon Socket Screw



M10x1,25x30 DIN 912  
Anzahl/ Pcs. 1

**3 Distanzbuchse**  
Spacer



SVL.00.505.011  
Anzahl/ Pcs. 2

**1a Spiegelverbreiterung links**  
Mirror Extender left side



SVL.00.504.001  
Anzahl/ Pcs. 1

**2a Innensechskantschraube Linksgewinde**  
Hexagon Socket Screw left-handed thread



M10x1,25x30 DIN 912  
Anzahl/ Pcs. 1

**4 Kunststoffkappe**  
Plastic Cap



KEK.00.M10.ISK  
Anzahl/ Pcs. 2

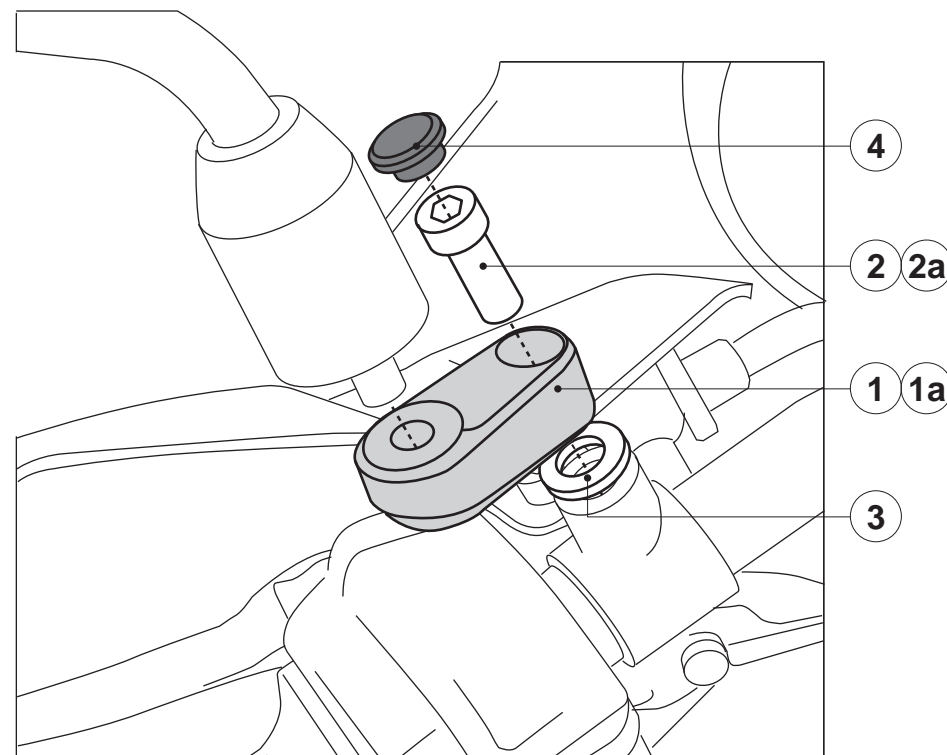

SW-MOTECH GmbH & Co. KG  
Bahnhofstrasse 44d  
35282 Rauschenberg  
-Germany-

Tel.: ++ 49 (0) 6425 816 800  
Fax: ++ 49 (0) 6425 816 810

[www.sw-motech.com](http://www.sw-motech.com)

INFORMATION